

Yüksek Kapasiteli Kontrol Eleği KTS-VS2

KTS-VS2 toz ve sıvı ürünlerde yüksek kapasite eleme yapabilen bir kontrol eleğidir. Bu elek gıda ve ilaç proseslerinin ihtiyaçlarına göre ve HACCP ürün güvenilirliği sistemine uygun olarak tasarlanmıştır.



Standart Parçalar



Merkezi besleme girişi ve boşaltma çıkışı



Kolay merkezleme sağlayan geçme sistemi



İri boyutlu malzeme ve yabancı maddeler için sürekli boşaltma çıkışı



Paslanmaz veya karbon çeliğinden imal motor destekleri



Opsiyonel Parçalar



Harici pnömomatik kat kaldırma sistemi



ATEX sertifikası



Hızlı ve kolay elek değişimi için kelepçe sistemi



Gıda ve ilaç için uyumlu prüşsüz yüzeyler

Sistemin avantajları

- Modüler, otomatik merkezlenen ve genişleyebilir dizayn
- Kompakt dizayn
- Çok yüksek eleme kapasitesi
- Toz sızdırmaz ve CE uyumlu
- Kullanıma hazır ve optimize edilmiş teslim (Tak-Çalıştır)
- Sağlam makine yapısı
- Tüm parçaları kolayca sökülebilir ve temizlenebilir
- FDA ve EU 1935/2004 kriterlerine uygun kauçuk ve plastik malzemeler
- 24 saat çalışmaya uygun

Teknik Özellikler

Besleme Tane Boyutu:	1 µm – 20 mm
Besleme Miktarı:	1 kg/h – 200.000 kg/h
Yığın Yoğunluğu:	200 – 10.000 g/l
Elek Açıklıkları:	200 µm – 20 mm
Elek Teli Tipi:	Paslanmaz çelik elek teli
Elek Kat Sayısı:	Her bir makine için tek
Temizleme Sistemi:	Kauçuk toplar, Ultrasonik, kombin sistemler
Hız Aralığı:	1.500 (1.800) min ⁻¹ at 50 (60) Hz
Hareket Boyutu:	Yüksek frekansta, 2 boyutlu, ürüne özel
Hızlanma/Genlik:	4 – 6 g / 4 – 8 mm
Yapısal Malzemeler:	Paslanmaz ve özel çelikler, FDA/EU kriterlerine uygun kauçuk malzemeler
Makine Yüzeyleri:	Yüksek kaliteli metal yüzeyler (pürüzlülük <0,4 mikron, ViwateQ® surface treatment)

Boyutlar

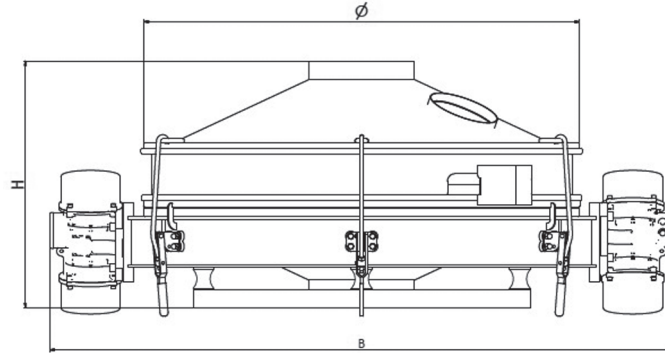

Model Boyutları KTS-VS2	1200	1600	2000
Eleme Alanı (m ²)	1,1	2,0	2,6
Genişlik (mm) B Ø	1790	2356	2787
Çap (mm) Ø	1264	1589	1951
Motor Gücü (kW)	1,2	1,6	3,6
Ağırlık (kg)	275	450	750
Tek Kat Elek Yüksekliği (mm) H	711	992	1135

GKM Siebtechnik GmbH

Felix-Wankel-Straße 11 · 74915 Waibstadt/Germany
Fon +49 (7263) 40972-0 · Fax +49 (7263) 40972-29
info@gkm-net.de · www.gkm-net.de

GKM Türkiye Temsilcisi:

ENTE Endüstriyel Tesisler Makine Proses İmalat San. & Tic. A.Ş.

Barbaros Mh. Mor Sümbül Sk. Deluxia Palace No: 5/173 · 34746 Ataşehir, İstanbul/Türkiye
Tel +90 (216) 2900747 · Fax +90 (216) 2904383

