

Les invitamos a que se aprovechen de los casi 30 años de experiencia en las tecnologías de cribado y de proceso en todos los ramos

## Tamizadora por nutación KTS

La tamizadora a movimiento nutacion es la mejor solución técnica para un perfecto y cuidadoso fraccionamiento de los productos secos, pulverulentos o en granulos . Es capaz de tratar grandes cantidades en particular en el tamizado de los productos difíciles de fraccionar, finos y ligeros.



### Estándar

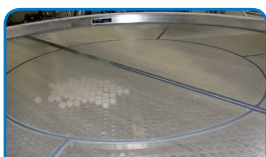

Centrado automático de los tamices (telas con ejecución semicircunferencia desde la KTS 2400)

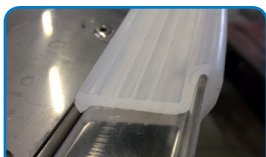

Hermeticidad total al polvo

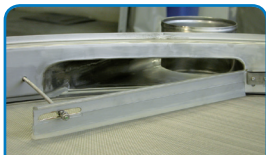

Deflector regulable para un funcionamiento óptimo



Perfectamente equilibrado estático y dinámico



### Opciones



Elevadores de cubiertas neumáticos y tensores, patentados



Elevadores de cubiertas manuales, patentados



Cierres rápidos para facilitar montaje y cambio de tamices rápidos



Certificado ATEX



### Ventajas a primera vista ...

- Construcción modular a posicionamiento autocentrado
- Hasta 7 fracciones por máquina al mismo tiempo
- Movimiento tridimensional regulable para una tamización perfecta
- Optimizado y ajustado al producto (plug and play)
- Disponibilidad de hasta el 100% en operación las 24 horas con poca necesidad de mantenimiento
- Aceleración reducida, larga vida útil de todas las piezas, sin destrucción de producto
- Hermeticidad total al polvo, marcado CE, FDA materiales de goma y plástico autorizados por la FDA
- Fajas intermedias y planos tamizantes fabricados en acero inoxidable
- Precios ventajosos y plazos de entrega cortos

## Características técnicas

Granulometría:	1 µm – 20 mm
Capacidad:	1 kg/h – 50.000 kg/h
Densidad aparente:	20 – 10.000 g/l
Apertura malla:	20 µm – 20 mm
Telas utilizadas:	Telas acero inox o plástico, chapas perforadas
Numero estadios:	1 – 6 por maquina
Sistemas de limpiar:	Esferas en goma, Emisor a ultrasonidos, Cepillos en plastico girables, Anillos en plastico, chorro de aire rotativo de armas, Combinaciones
Velocidad:	180 – 280 min <sup>-1</sup>
Movimiento:	Tridimensional, regulado según producto
Aceleracion/Amplitud:	1,3 – 1,8 g / 60 – 80 mm horizontal y 5 – 40 mm vertical
Construcción:	En acero normal, inoxidable e inoxidable especial
Superficies:	Barnizadas, cepilladas, lijadas, pulidas a espejo o electro pulidas para productos alimentarios o farmacéuticos. Con una tolerancia de < 0.4 Micron.

## Dimensiones

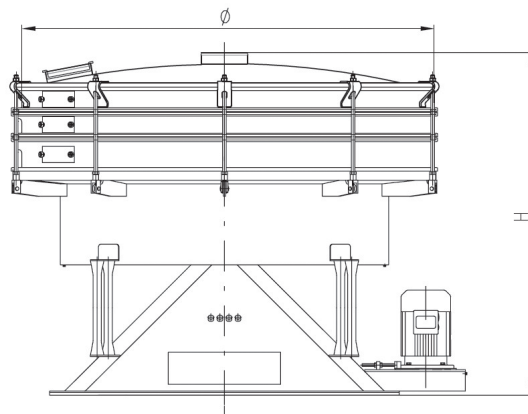

Modelos de la KTS	600	1000	1200	1600	2000	2400	2600
Superficie de tamizado (m <sup>2</sup> )	0,292	0,785	1,13	1,83	2,63	4,52	5,31
Diámetro (mm) Ø	660	1010	1250	1580	1880	2450	2650
Potencia motor (kW)	0,25	1,50	2,20	4,00	4,00	5,50	5,50/7,50
Peso (kg)	280 – 300	750 – 950	900 – 1100	1280 – 1420	1300 – 1600	2400 – 2800	2500 – 2900
1 Plano (H en mm: Altura)	811	936	1262	1291	1411	1584	1596
2 Planos (H en mm: Altura)	926	1048	1375	1404	1524	1697	1707
3 Planos (H en mm: Altura)	1041	1159	1488	1517	1637	1810	1820
4 Planos (H en mm: Altura)	1140	1271	1601	1632	1750	1923	1933
5 Planos (H en mm: Altura)	1271	1383	1714	1743	1864	2036	2046
6 Planos (H en mm: Altura)	1386	1495	1827	1856	1977	2149	2159

### GKM Siebtechnik GmbH

Felix-Wankel-Straße 11 · 74915 Waibstadt/Germany

Fon +49 (7263) 40972-0 · Fax +49 (7263) 40972-29 · info@gkm-net.de · www.gkm-net.de

