

SALINIMLI ELEK KTS

Bu elek, granül ve toz ürünlerin ayrımı ve kuru olarak tozsuzlaştırılmasına uygun olarak üretilmiştir. Özellikle elemesi zor, düşük yoğunluklu ürünlerin elenmesi ile yüksek kapasite ve katlı eleme gerektiren prosesler için uygundur.



Standart Ekipmanlar



Kolay merkezleme sağlayan geçme sistemi (KTS 2400 elekleri iki parçadan imal edilmektedir)



Yataklı sızdırmaz conta sistemi



Deflektör plakası ile basit hassas ayarlama



Çelik yapılar için statik ve dinamik olarak dengelenmiş titreşimsiz kurulum



Opsiyonel Ekipmanlar



Patentli pnomatik kat kaldırma sistemi



Patentli manuel kat kaldırma sistemi



Kolay ve hızlı elek değişimi için tasarlanmış kelepçeler



ATEX sertifikalı



Sistemin avantajları

- Modüler, otomatik merkezlenen ve genişleyebilir dizayn
- Eş zamanlı yedi farklı boyut ayrımı
- Optimum eleme performansı için düşük hız ve 3 boyutlu hareket kabiliyeti
- Çalışmaya hazır ve optimize edilmiş teslim
- 24 saat çalışmaya uygun
- Düşük ivmeye bağlı düşük aşınma oranı ve düşük bakım gerekliliği
- Sızdırmaz, CE standartlarına uygun, FDA onaylı gıda ve ilaç ürünleri için uygun kauçuk ve plastik malzemeler
- Paslanmaz çelik 1.4301 intermediate rings ve elek kasnakları standart
- Rekabetçi fiyat ve kısa teslim süreleri

Teknik Özellikler

Besleme Tane Boyutu:	1 µm – 20 mm
Kapasite:	1 kg/h – 50.000 kg/h
Yığın Yoğunluğu:	20 – 10.000 g/l
Elek Açıklıkları:	20 µm – 20 mm
Kullanılan Elek Teli Tipi:	Paslanmaz çelik, plastik kaplamalı telden yapılan elek örgüsü veya delikli plakalar
Elek Kat Sayısı:	1 – 6 pro Gözenek
Tıkanmasını Önleyen Sistemler:	Kauçuk toplar, Ultrasonik, döner hava enjeksiyonu, döner fırçalar; talebe bağlı olarak kombine sistemler
Motor Devri:	180 – 280 min ⁻¹
Hareket Boyutu:	Ürüne özel 3 boyutlu hareket
İvme ve Hareket Genliği:	1,3 – 1,8 g / 60 – 80 mm yatay, 5 – 40 mm dikey
Yapısal Malzemeler:	Karbon Çeliği, paslanmaz ve özel çelikler, FDA kriterlerine uygun plastik ve kauçuk malzemeler
Makine Yüzeyleri:	Boyalı, taşlanmış, gıda ve ilaç için yüzey pürüzlülüğü 0,4 mikrondan daha düşük hale getirilmiş, parlatılmış veya elektro polisaj yapılmış yüzeyler

Boyutlar

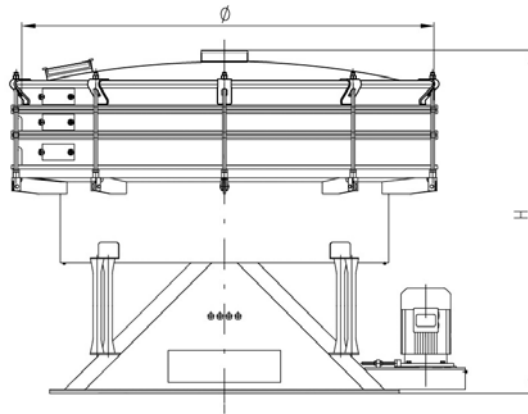

Model Boyutları KTS	600	1000	1200	1600	2000	2400	2600
Eleme Alanı (m ²)	0,292	0,785	1,13	1,83	2,63	4,52	5,31
Çap (mm) Ø	660	1010	1250	1580	1880	2450	2650
Motor Gücü (kW)	0,25	1,50	2,20	4,00	4,00	5,50	5,50/7,50
Ağırlık (kg)	280 – 300	750 – 950	900 – 1100	1280 – 1420	1300 – 1600	2400 – 2800	2500 – 2900
1 Katlı (Yükseklik mm) H	811	936	1262	1291	1411	1584	1596
2 Katlı (Yükseklik mm) H	926	1048	1375	1404	1524	1697	1707
3 Katlı (Yükseklik mm) H	1041	1159	1488	1517	1637	1810	1820
4 Katlı (Yükseklik mm) H	1140	1271	1601	1632	1750	1923	1933
5 Katlı (Yükseklik mm) H	1271	1383	1714	1743	1864	2036	2046
6 Katlı (Yükseklik mm) H	1386	1495	1827	1856	1977	2149	2159

GKM Siebtechnik GmbH

Felix-Wankel-Straße 11 · 74915 Waibstadt/Germany
Fon +49 (7263) 40972-0 · Fax +49 (7263) 40972-29
info@gkm-net.de · www.gkm-net.de

GKM Türkiye Temsilcisi:

ENTE Endüstriyel Tesisler Makine Proses İmalat San. & Tic. A.Ş.

Barbaros Mh. Mor Sümbül Sk. Deluxia Palace No: 5/173 · 34746 Ataşehir, İstanbul/Türkiye
Tel +90 (216) 2900747 · Fax +90 (216) 2904383

